

Поз.	Позначення	Найменування	Кіл.	Вага од., кг	Примітки
1	Б-ПН-12 ДСТУ 8540:2015 СтЗпс3-зв ДСТУ 8803:2018	Лист	1	376*	Товщина шару футеровки 25мм
2	ДСТУ EN 1092-1:2018	Фланець 01/B2/DN1000/PN10	2	180	Товщина шару футеровки 25мм
3	Б-ПН-12 ДСТУ 8540:2015 СтЗпс3-зв ДСТУ 8803:2018	Лист	4	5,7	
4	Б-ПН-12 ДСТУ 8540:2015 СтЗпс3-зв ДСТУ 8803:2018	Лист	8	4,7	
		Матеріал футеровки		278*	

* - уточнюється заводом-виробником

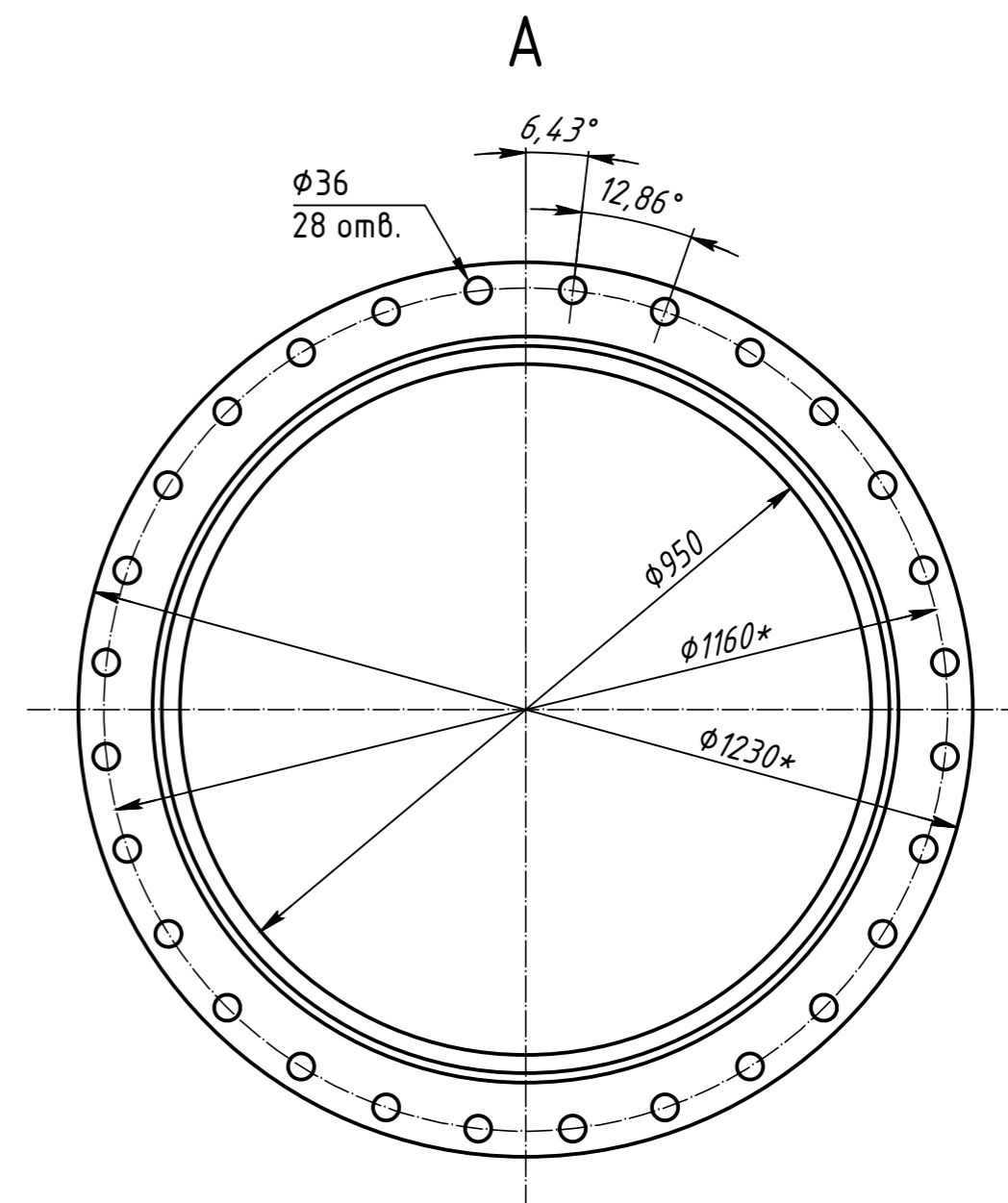

1. Розміри з "*" для довідок.
2. Забороняється проводити зварювальні роботи на зовнішній поверхні металевого переходника.
3. Матеріал футеровки - антиабразивне покриття на основі карбїду кремнію.
4. Поз.1 допускається виготовити із частин.

Дане креслення не підлягає розмноженню чи передачі іншим організаціям та особам без згоди ТОВ "МЕТІНВЕСТ СІЧСТАЛЬ"

Додаток 3_1000-950.1280.10

Зм.	Кіл.	Арк.	№ док.	Підп.	Дата	Літ.	Маса	Масштаб
1	-	Зам.	220-2025	В.В.	03.26			
Розроб.	Оніщук			В.В.	03.26	Перехідник сталевий футерований Ду1000-950, L=1280мм Креслення загального виду	1074,4	1:10
Перев.	Луцак			В.В.	03.26			
Гол. спец.						Аркцш	Аркцшів	1
Нач. від.						ТОВ "МЕТІНВЕСТ СІЧСТАЛЬ"		
ГІП	Орловський			В.В.	03.26			
Н. контр.	Бордуков			В.В.	03.26			

Копіював

Формат А2

Інв. № об. Підп. і дата Зам. інв. №